

# 2023年度 石狩管内中学校バスケットボール1年生大会(トンボ杯)

## 男子トーナメント

11月25日(土)

[会場] 江別市民体育館(A・Bコート)、江別第二中学校(Nコート)、江陽中学校(Kコート)

11月26日(日)

[会場] 江別市民体育館(A・Bコート)

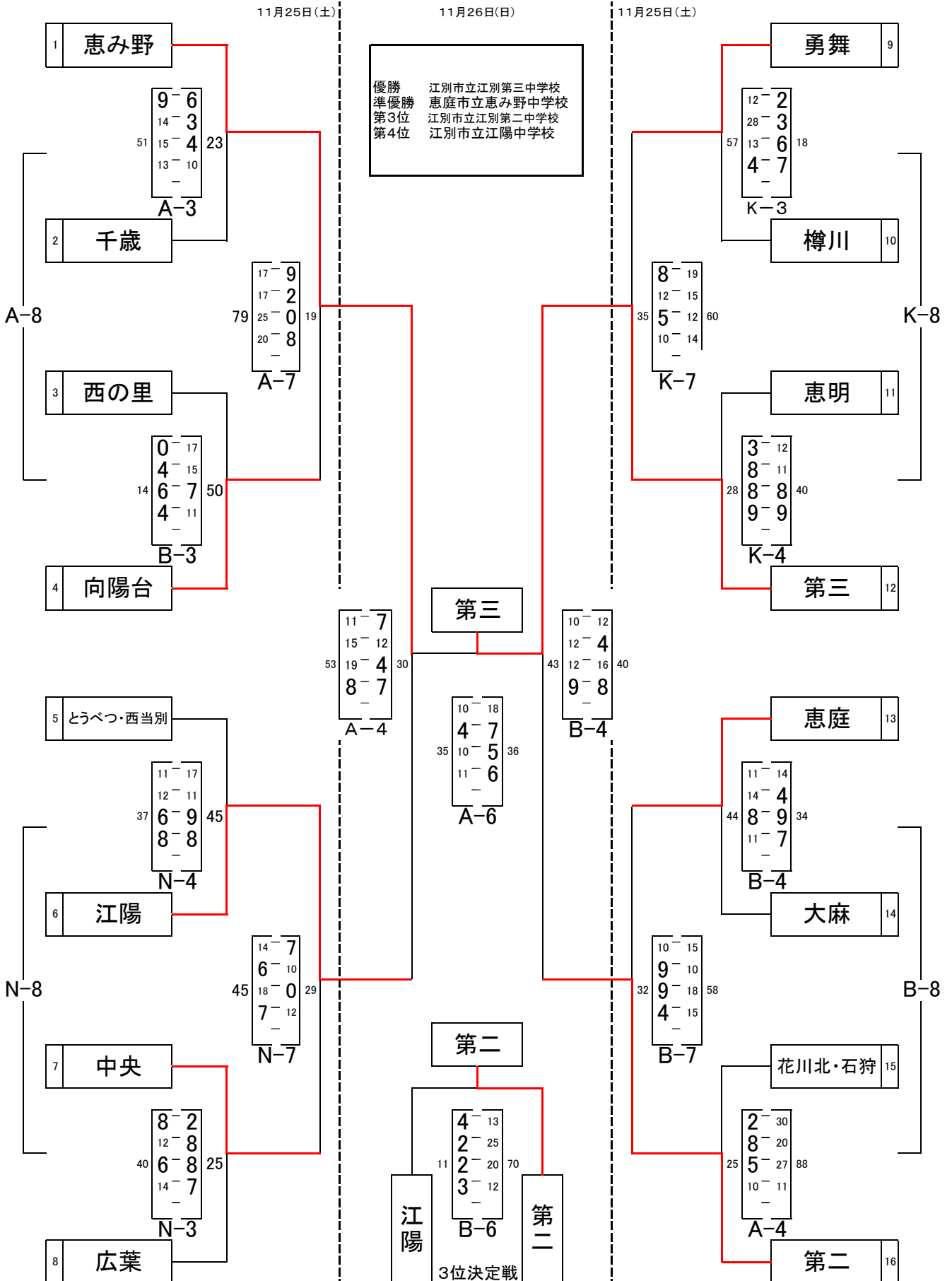

# 2023年度 石狩管内中学校バスケットボール1年生大会(トンボ杯)

## 女子トーナメント

11月25日(土)

[会場] 江別市民体育館(A・Bコート)、江別第二中学校(Nコート)、江陽中学校(Kコート)

11月26日(日)

[会場] 江別市民体育館(A・Bコート)

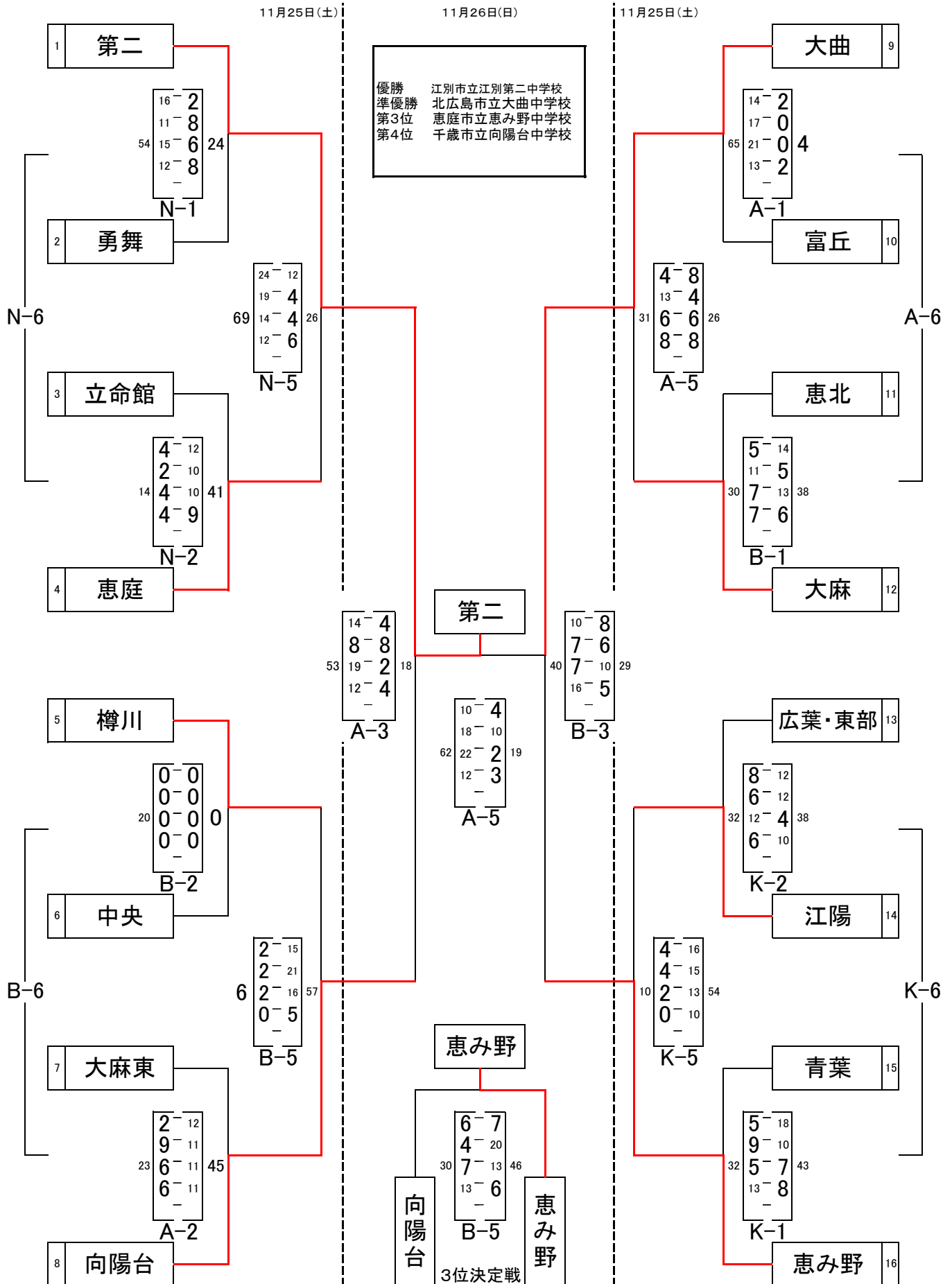

# 2023年度 石狩管内中学校バスケットボール1年生大会(トンボ杯)

11月25日(土)

[会場] 江別市民体育館(A・Bコート)、江別第二中学校(Nコート)、江陽中学校(Kコート)

11月26日(日)

[会場] 江別市民体育館(A・Bコート)

## 男子交流戦 [ 11月25日(土) ]

A3負け VS B3負け				B4負け VS A4負け				N4負け VS N3負け				K3負け VS K4負け							
千歳	70	16-2 14-4 19-4 21-6 -	16	西の里	大麻	51	19-2 9-7 4-8 19-2 -	19	花川北・石狩	とうへつ・西当別	50	12-5 12-4 11-3 15-2 -	14	広葉	樽川	31	3-17 6-8 12-14 10-11 -	50	恵明
(A-8)				(A-8)				(N-8)				(K-8)							

## 女子交流戦 [ 11月25日(土) ]

A1負け VS B1負け				B2負け VS A2負け				N1負け VS N2負け				K2負け VS K1負け							
富丘	22	6-13 4-10 8-2 4-7 -	32	恵北	大麻東	20	0-0 0-0 0-0 0-0 -	0	中央	勇舞	34	10-0 11-3 7-7 6-4 -	14	立命館	青葉	31	6-4 5-0 13-3 8-5 -	12	広葉・東部
(A-6)				(B-6)				(N-6)				(K-6)							

## 男子5~6位決定戦 [ 11月26日(日) ]

## 女子5~6位決定戦 [ 11月26日(日) ]

